



Caratteristiche tecniche:

- Struttura monolitica in acciaio e acciaio inox.
- Spalle di supporto della traversa superiore in ghisa.
- Traversa superiore con quattro punti di regolazione longitudinale del rullo calibratore (versione H4), a sei punti di regolazione (versione H6) e a otto punti di regolazione elettrica a 'touch-screen' (versione H8).
- Centralina idraulica per spostamento rapido della traversa superiore, banco inferiore e tavola di introduzione.
- Doppia motorizzazione dei volani.
- Controllo automatico della posizione della lama, con fibra ottica, accoppiato al dispositivo di avanzamento automatico delle mole.
- Lubrificazione automatica della lama.
- Rullo ad anelli comandato (trippa).
- Dispositivo di lavaggio dei lardoni (trippa).

Principali regolazioni eseguite dal 'touch-screen':

- Spessore.
- Posizione rullo ad anelli.
- Velocità di trasporto.
- Avanzamento lama e mole.
- Spostamento trasversale alla lama del rullo calibratore e rullo ad anelli.
- Traversa superiore con otto punti di regolazione longitudinale del rullo calibratore (versione H8 per w.b.).
- Programma con quattro possibilità di variare: lo spessore, la velocità di trasporto, il cambraggio del rullo calibratore e abbassamento rullo ad anelli, tutto durante la spaccatura della pelle.
- Auto-diagnostica completa.



ZETA Evo con carter aperti.
ZETA Evo open covers.

Technical features:

- Steel and stainless steel monolithic structure.
- Cast iron sides support of the upper cross beam.
- Upper cross beam with 4 longitudinal adjustable points of the gauge roller (H4 version), with 6 adjustable points (H6 version) and with 8 electric adjustable points by 'touch-screen' (H8 version).
- Hydraulic unit for fast movement of the upper cross beam, lower table and feed-in table.
- Double flywheels drive.
- Automatic blade position control with optical fibre coupled with automatic grind wheels feed device.
- Automatic blade lubrication.
- Controlled section roller (for lime splitting).
- Jaw-plate washing device (for lime splitting).

Main adjustment controlled by 'touch-screen':

- Thickness.
- Section roller positioning.
- Feed-in speed.
- Blade and grinding wheels feeding.
- Transversal movement from the blade of the gauge and section roller.
- Upper cross beam with 8 electric adjustable points (H8 version for w.b.).
- Controlled program to change the sets of the thickness, the feed-in speed, the gauge roller chambering and the section roller positioning during the splitting operation.
- Complete self-diagnostics.

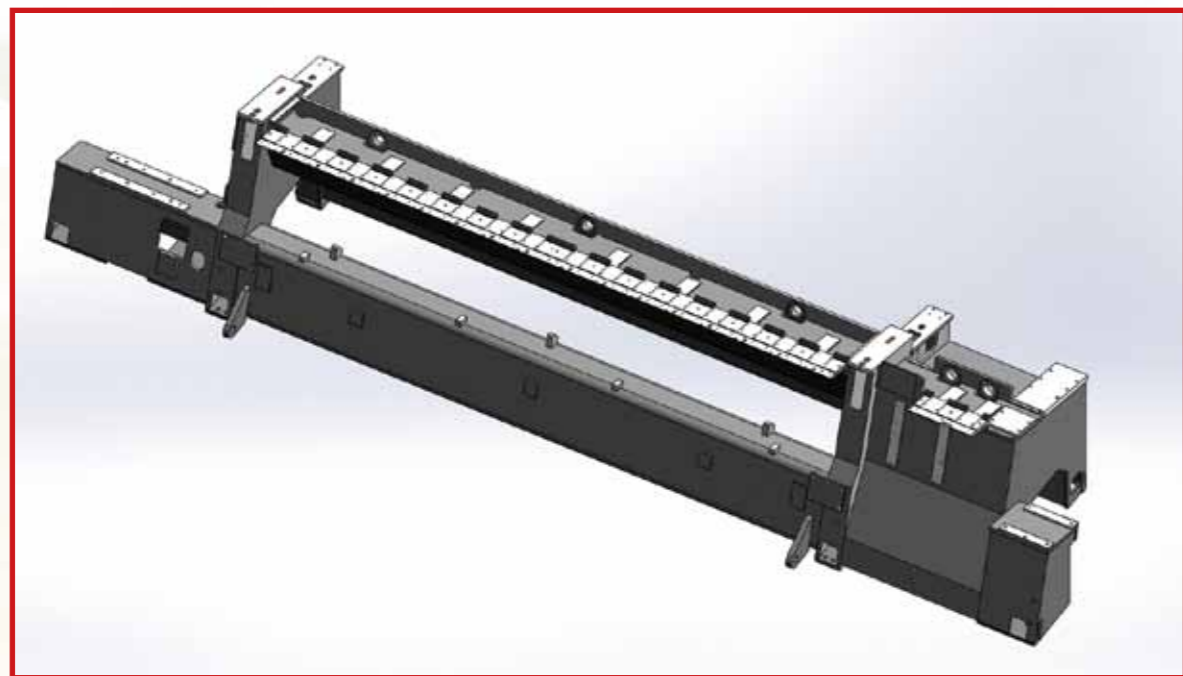

Particolari struttura in acciaio inox
Stainless steel structure parts.



ZETA Evo in trippa con estrattore.
Lime ZETA Evo with extractor.



ZETA Evo in trippa con estrattore aperto.
Lime ZETA Evo with open extractor.

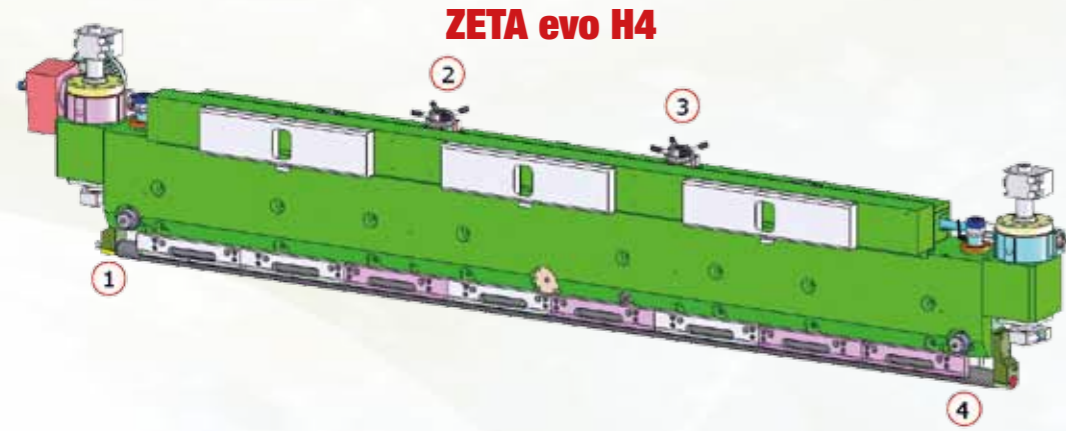

ZETA evo H4

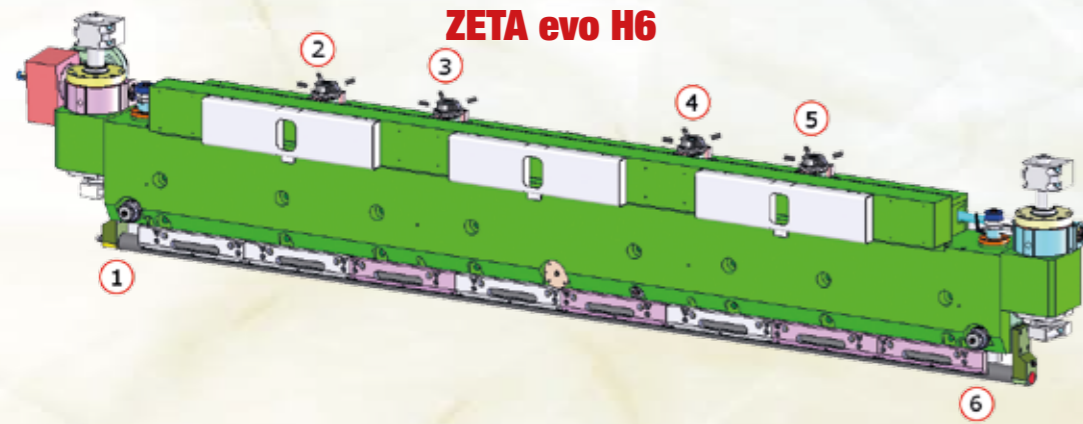

ZETA evo H6



ZETA evo H8

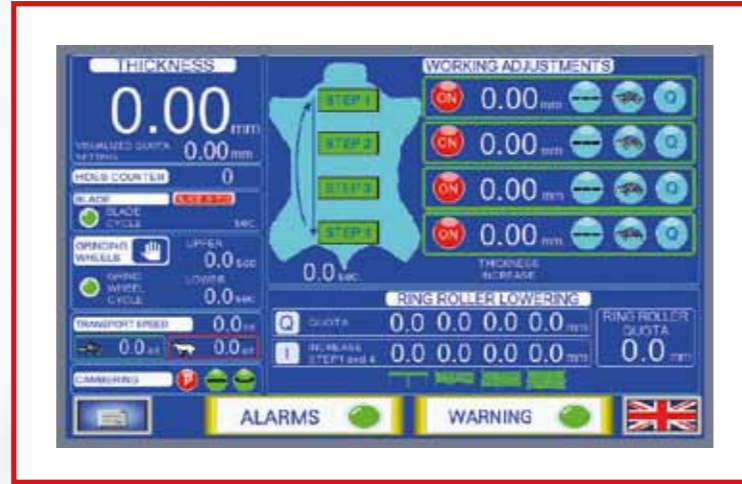

Regolazioni principali con touch-screen.
Main adjustments by means of touch-screen

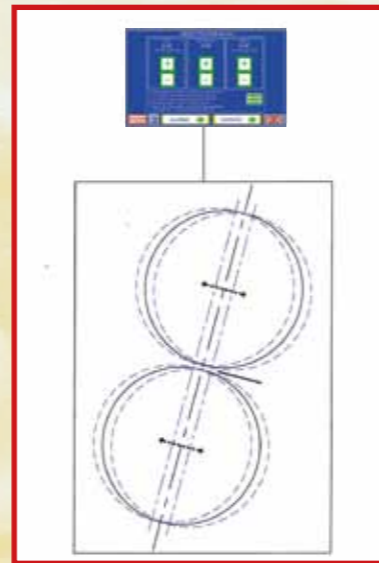

Posizionamento rullo calibratore e rullini con touch-screen.
Gauge and section roller positioning by means of touch-screen

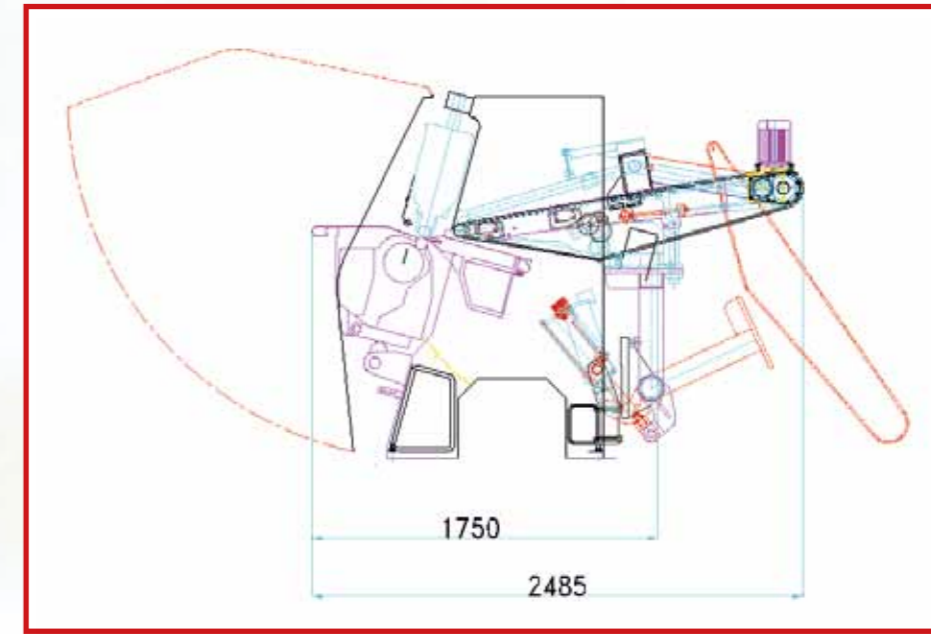

ZETA Evo Descrizione / Description

Caratteristiche / Main Features		ZETA Evo 24	ZETA Evo 33
Larghezza di lavoro Working width	mm	2400	3300
Motore comando pompa Motor driving the pump	KW	7,5	7,5
Motore comando lama (due) Motor driving the blade (two)	KW	11	11
Motori affilatori (due) Grinding Wheel motors (two)	KW	4,5	4,5
Ingombro in pianta Overall dimensions	mm	1470x6000x1830	1470x6900x1830

I dati tecnici e produttivi descritti nell'offerta e i colori delle macchine proposti non sono impegnativi e hanno valore indicativo. La ns. casa si riserva il diritto di variare, senza alcun preavviso, le caratteristiche delle macchine offerte o vendute senza che il cliente, in virtù di ciò, possa annullare l'ordine.

The technical data as well as the production features described and the suggested colours of the machines in our offers have only indicative value and are not binding. Our company will have the un-censurable right to make all modifications it may think advisable to the offered machines or the sold up ones without leaving the customers any right to cancel the order for this.