



Caratteristiche tecniche:

- Fiancate, leveroni, trave e carrello affilatore in ghisa.
- Trave affilatore e cilindro a lame fissati alle fiancate.
- Lardone deformabile per il cilindro a lame per ottenere lo spessore ottimale dei fianchi.
- Apertura e chiusura idraulica a velocità variabile.
- Trasmissione diretta del cilindro a lame con giunto cardanico.
- Regolazioni a 'touch-screen'.
- Regolazione dello spessore con movimento del cilindro cromato.
- Recupero automatico usura lame.
- Usura lame visualizzabile su touch-screen.
- Recupero automatico posizione rullo gommato.
- Motorizzazione elettrica rullo cromato e rullo gommato.
- Doppia velocità gestita da PLC.
- Velocità di trasporto fino a 45 mt/min.
- Inversione automatica con velocità fino a 90 mt/min.
- Doppio incremento all'imbocco.
- 5 pulsanti di incremento-decremento spessore.
- Possibilità di sfumatura passata all'inizio e alla fine della stessa.
- Inverter su carro affilatore.
- Auto diagnostica sul pannello di comando touch-screen.

Technical features:

- *Cast iron side structure, arms, beam and grinder carriage.*
- *Grinding beam and blade cylinders fixed on the sides frame.*
- *Adjustable gib for the blade cylinder to obtain the right bellies thickness.*
- *Variable hydraulic opening and closing speed.*
- *Blade cylinder direct drive with universal joint.*
- *'Touch screen' adjustments.*
- *Thickness adjustment by means of chrome cylinder movement.*
- *Automatic blade wear recovering device.*
- *Blade wear can be displayed on the touch-screen.*
- *Automatic rubber roller position recovering device.*
- *Chrome roller and rubber roller with electric drive system.*
- *Dual speed managed by PLC.*
- *Electric speed control at 45 mt/min.*
- *Automatic reversal at 90 mt/min.*
- *Double increase at feed-in.*
- *5 increase-decrease push-buttons.*
- *Possibility of shaving adjustment at the overlapping.*
- *Inverter on grinding wheel carriage.*
- *Self-diagnostics on control panel touch-screen.*

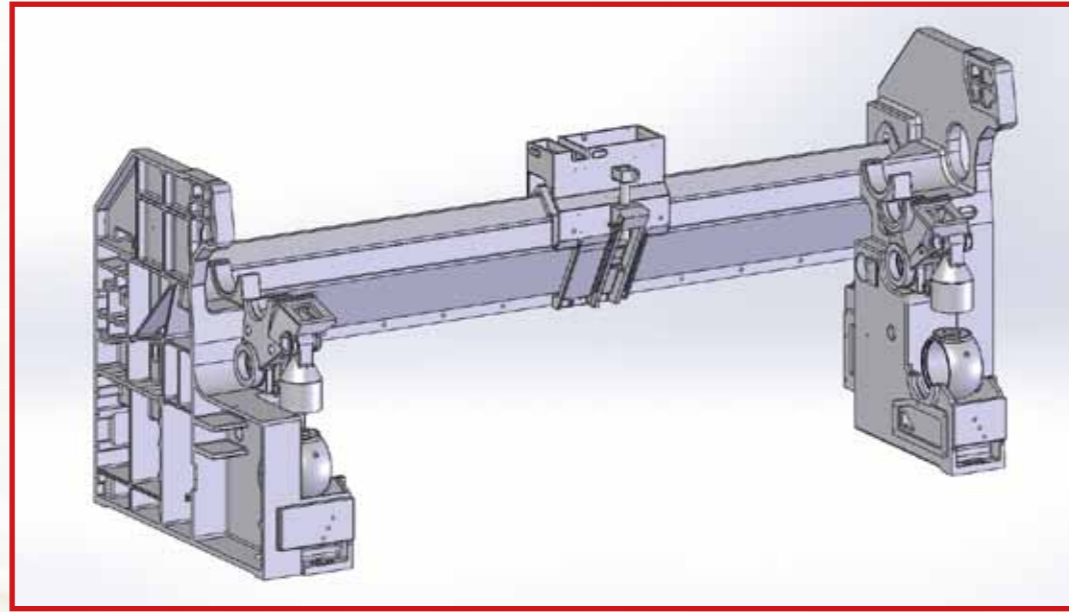

Struttura in ghisa.
Iron cast structure.



Trasmissione diretta del cilindro a lame con giunto cardanico. Cilindro a lame fissato alla struttura.

Blade cylinder direct drive with universal joint. Blade cylinder fixed on the structure.

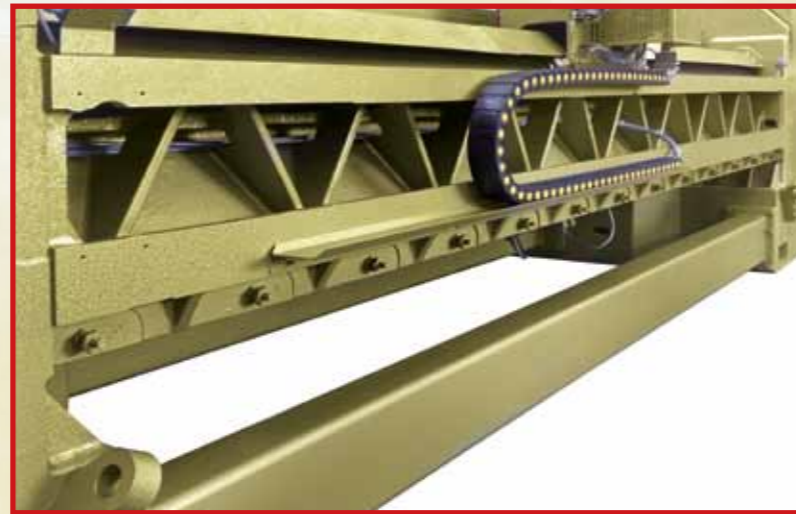

Lardone deformabile per il cilindro a lame per ottenere lo spessore ottimale dei fianchi.

Adjustable gib for the blade cylinder to obtain the right bellies thickness.

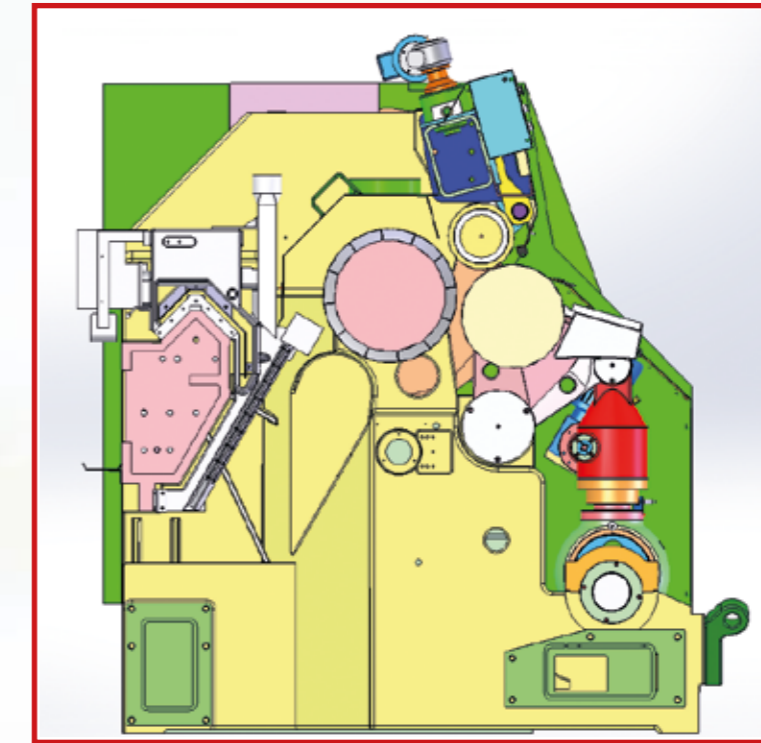

Sezione trasversale.
Cross section.

LWI Descrizione / Description

Caratteristiche / Main Features		LWI 24	LWI 30	LWI 33
Larghezza utile Working width	mm	2400	3000	3300
Motore comando pompa Motor driving the pump	KW	4	4	4
Motore comando cilindro a lame Motor driving the blade cylinder	KW	75	75	75
Ingombro in pianta Overall dimensions	mm	5900x1780x1940h	6500x1780x1940h	6800x1780x1940h

I dati tecnici e produttivi descritti nell'offerta e i colori delle macchine proposti non sono impegnativi e hanno valore indicativo. La ns. casa si riserva il diritto di variare, senza alcun preavviso, le caratteristiche delle macchine offerte o vendute senza che il cliente, in virtù di ciò, possa annullare l'ordine.

The technical data as well as the production features described and the suggested colours of the machines in our offers have only indicative value and are not binding. Our company will have the un-censurable right to make all modifications it may think advisable to the offered machines or the sold up ones without leaving the customers any right to cancel the order for this.